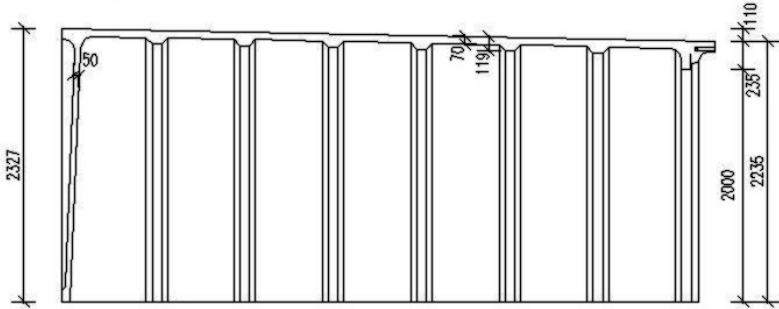
	sídlo výrobce	výrobní závod
	Prefa Brno a.s. Kulkova 10 615 00 Brno	Prefa Brno a.s. závod Kuřim Blanenská 1190 664 34 Kuřim
popis výrobku	prefabrikovaná železobetonová garáž standardní	
značka výrobku	PGS	
kód výrobku	6010 00x	
číslo certifikačního orgánu	AO 204, pobočka 0600	
rok připojení označení CE	10	
číslo EC certifikátu řízení výroby	1020-CPD-060027802	
evropská norma	EN 13978	
beton pevnost betonu v tlaku prostředí	$f_{ck} = 45 \text{ MPa}$ XF1, XC4	
betonářská výztuž mezní pevnost v tahu mez kluzu	$f_{pk} = 550 \text{ N/mm}^2$ $f_{yk} = 500 \text{ N/mm}^2$	
kritické rozměry	<p>PODÉLNÝ ŘEZ</p>  <p>PŮDORYS</p> 